

KRÜGER



Kondensations- entfeuchtung

Entfeuchtungslösungen für
unterschiedliche Räumlichkeiten

5 Effiziente
Entfeuchtungslösungen

6 Überzeugende Argumente

8 Funktionsweise
Kondensationsentfeuchtung

10 Wohnraum-
Luftentfeuchter

14 Airsec 24
für Industrie und Gewerbe

16 Stationäre
Luftentfeuchter

18 GENIUS
Entfeuchten und Lüften

22 Stationäre
Schwimmbadentfeuchter

24 Kleidertrocknungsschränke



Lösungen für ein komfortables
und gesundes Raumklima



Effiziente Entfeuchtungs-lösungen

Unser Angebot reicht vom effizienten Wohnraumlüftentfeuchter bis zur fest installierten Anlage für den Dauereinsatz, vom Schwimmbadentfeuchter bis zur Kellerlösung. Entfeuchtungsgeräte sollten dem jeweiligen Einsatzort und dem Feuchtigkeitsgehalt der Luft angepasst sein. Unsere Fachkräfte beraten Sie gerne für geeignete Entfeuchtungs-lösungen.

Die Kondensationsentfeuchtung ist eine bewährte Methode zur Regulierung der Luftfeuchtigkeit. Diese Technologie nutzt das Prinzip der Kondensation, um Feuchtigkeit aus der Luft zu entfernen. Ein Kondensationsentfeuchter saugt die feuchte Luft an, kühlt sie ab, wodurch die Feuchtigkeit kondensiert und in einem Behälter gesammelt wird. Die trockene Luft wird dann wieder in den Raum abgegeben.

Der Wasserdampfgehalt der Luft hat eine obere Grenze, die von der Temperatur abhängt. Warme Luft kann mehr Feuchtigkeit aufnehmen als kalte. Wenn Luft einer bestimmten Temperatur mit Wasserdampf gesättigt ist, beginnt der Wasserdampf vom gasförmigen in den flüssigen Zustand überzugehen, er kondensiert. Dies ist bei Regen oder beim Beschlagen einer kalten Fensterscheibe gut sichtbar.

Überzeugende Argumente



Gesundes Raumklima

Das Risiko von Schimmelbildung und Atemwegsproblemen wird durch die Reduzierung der Feuchtigkeit minimiert. Eine Luftfeuchtigkeit, die regelmässig über ca. 60 % r. F. liegt, ist für den Menschen unangenehm und kann schädlich sein. Schimmel, Rost und Fäulnis sind die Folgen.



Energieeffizienz

Durch ihren sparsamen Betrieb tragen sie zur Senkung der Energiekosten bei und bieten gleichzeitig eine effiziente Entfeuchtungsleistung. Der Einsatz von Kältemitteln wie R290 und R410A, die ein geringes Treibhauspotenzial aufweisen, trägt zur Verringerung der Umweltbelastung bei.



Erhaltung der Bausubstanz

Durch die Reduzierung der Feuchtigkeit wird das Risiko von Bauschäden wie Rissen, Verfärbungen und Abplatzungen minimiert. Trockene Luft schützt Gebäudestrukturen und Einrichtungsgegenstände vor Feuchtigkeitsschäden und erhält so den Wert der Immobilie.



Vielseitige Einsatzmöglichkeiten

Ob im Wohnbereich, Badezimmer, Keller, Garage, Lager, Archiv oder Schwimmbad – unsere Geräte bieten massgeschneiderte Lösungen für unterschiedliche Umgebungen und Bedürfnisse. So können sie flexibel und effizient an verschiedenen Einsatzorten betrieben werden.

Funktionsweise Kondensationsentfeuchtung

Kondensationsentfeuchter arbeiten nach dem Prinzip der Kondensation. Sie saugen die feuchte Luft an und leiten sie über einen Kältemittelkreislauf. Durch die Kühlung der Luft kondensiert der Wasserdampf zu Wassertröpfchen, die in einem Behälter gesammelt oder über einen Abflussschlauch abgeleitet werden. Die trockenere Luft wird dann wieder in den Raum abgegeben. Dieser Prozess senkt die Luftfeuchtigkeit im Raum und verhindert so die Bildung von Schimmel und Bakterien. Mobile Luftentfeuchter sind kompakter und für den Einsatz in kleinen Räumen geeignet, während stationäre Entfeuchter für grössere Räume konzipiert sind und über zusätzliche Funktionen wie Timer oder Luftreinigung verfügen.

Ein Sensor am Entfeuchter misst die Luftfeuchtigkeit im Raum und signalisiert dem Kondensationsentfeuchter, wann dieser eingeschaltet werden soll. Sobald die gewünschte Luftfeuchtigkeit erreicht ist, schaltet sich der Entfeuchter automatisch ab. Dadurch wird gewährleistet, dass das Gerät nur so lange läuft, wie es notwendig ist, um die gewünschte Luftfeuchtigkeit im Raum zu halten. Dies spart Energie und verhindert eine zu starke Trocknung der Luft.

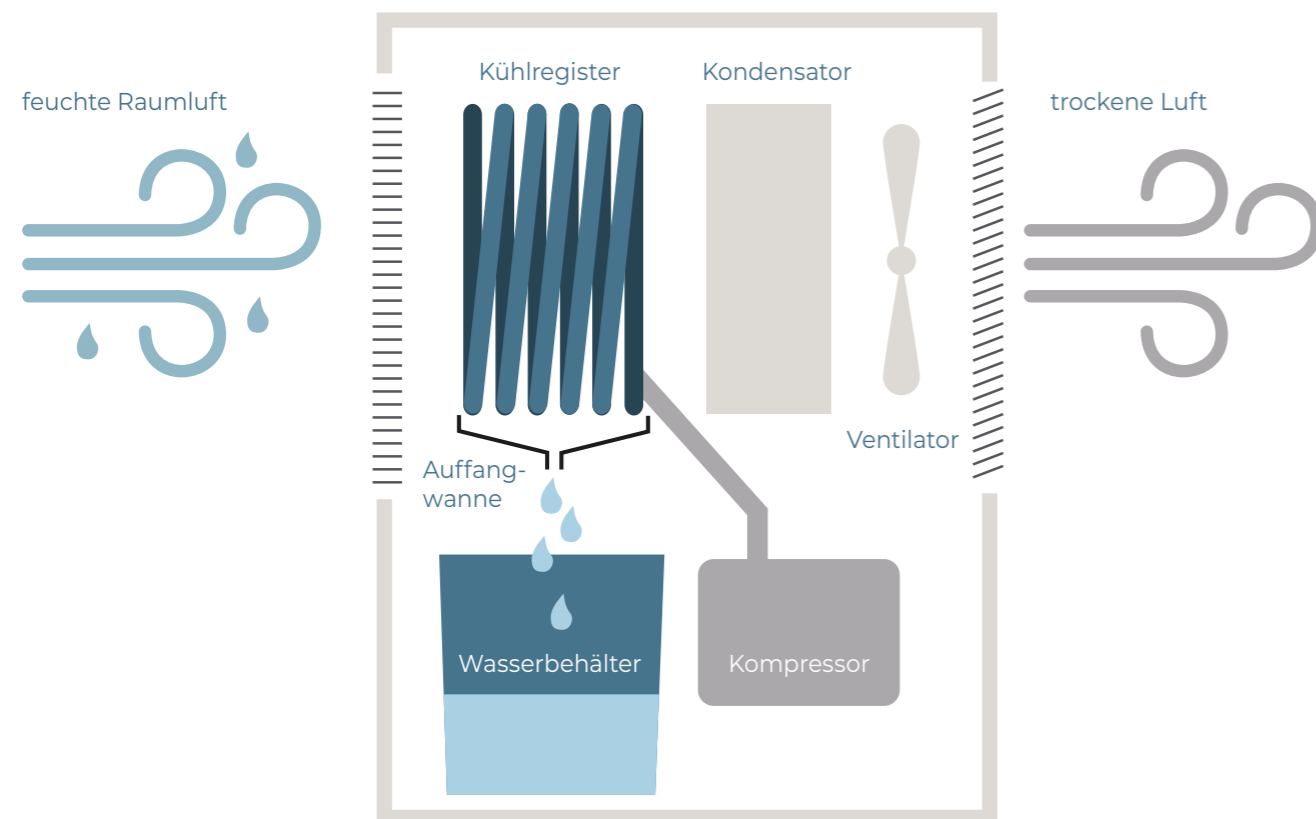

Übersicht Einsatzbereiche

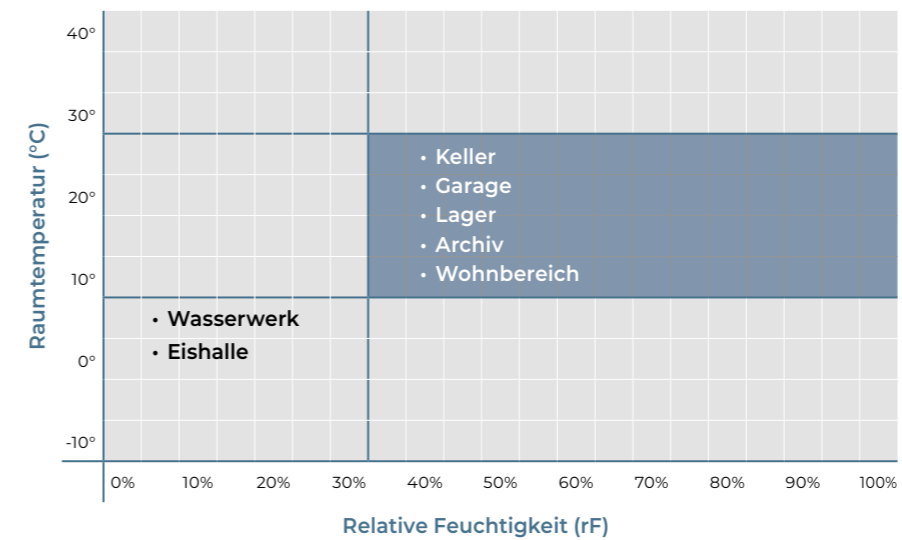

- Einsatzbereich Adsorptionsentfeuchter (Mehrplatzlösungen)
- Einsatzbereich Kondensationsentfeuchter (Einzelplatzlösungen)

Empfohlene Feuchtigkeitswerte in diversen Räumlichkeiten

Archiv, Antiquität- und Gemäldesammlung	40–60 % r. F.
Badezimmer, Duschanlage, Umkleideraum	45 % r. F.
Bautrocknung (Neubauten)	40 % r. F.
Ferienwohnung, -haus und -appartement	45–50 % r. F.
Garage	45–50 % r. F.
Holztrocknung und Holzlagerung	50–65 % r. F.
Keller, Halle und Luftschutzraum	50–60 % r. F.
Lager- und Vorratsraum	45–60 % r. F.
Laborraum	40–60 % r. F.
Lebensmittel-Verarbeitung und -Lagerraum	30–50 % r. F.



Wohnraum- / Keller- Luftentfeuchter

Unsere mobilen Luftentfeuchter sind ideal für Wohnräume, Keller, Archive und Hobbyräume. Sie bieten effektive Entfeuchtungsleistung in einem breiten Anwendungsbereich. Sie passen sich flexibel an unterschiedliche Umgebungen an, dank kompakter Bauweise, Rollen für einfache Mobilität oder Wandmontage. Elektronische Steuerung, automatische Abtauung und einfache Bedienung machen sie zu einer praktischen Lösung für Feuchtigkeitsprobleme in verschiedenen Räumen.



Technische Daten	Airsec 3 HEPA	Airsec 7	Airsec 11
Artikelnummer	348.03	308.01 (weiss) 308.03 (anthrazit)	343.01
Energieeffizienzklasse*	A	A	A
Wasserentzug 10° C / 60% r. F.	3.3l/24h	4.8 l/24 h	5.3l/24 h
Wasserentzug 15° C / 60% r. F.	4.2l/24h	6.2 l/24 h	7.2l/24 h
Wasserentzug 20° C / 60% r. F.	7.8l/24h	9.9 l/24h	10.5l/24 h
Einsatzbereich	200 m³	250 m³	300 m³ **
Luftdurchsatz	200 m³/h	250 m³/h	510 m³/h
Umgebungstemperatur	5–32° C	5–32 °C	3–40° C
Relative Luftfeuchtigkeit Betrieb	40–90 %	40–90 %	40–90 %
Schalldruckpegel 1 m	48 dB (A)	50 dB (A)	51 dB (A) (2m)
Kältemittel	R290	R290	R290
Kältemittelgewicht	65 g	95 g	150 g
Eimerinhalt	6.5l	4.5l	9l
Spannung	230 VAC	230 VAC	230VAC
Frequenz	50 Hz	50 Hz	50 Hz
Stromaufnahme	1.89 A	1.15 A	2.2 A
Schutzart	IP X0	IP 20	IP 54
Leistungsaufnahme	330 W	210 W	360 W
Absicherung	10 A/T	10 A/T	10 A/T
Abmessungen (H x B x T)	580 x 340 x 240 mm	501 x 340 x 320 mm	600 x 360 x 320 mm
Gewicht	14.5 kg	16 kg	23.5 kg



* Die Airsec-Modelle besitzen die nachgewiesene und zertifizierte Energieeffizienzklasse A. Die Bestimmung der Energieeffizienzklasse erfolgt im Labor der Hochschule Luzern (HSLU).
** Minimum 4m²

Wohnraum- / Keller- Luftentfeuchter

Die mobilen Luftentfeuchter Airsec 12 und 16 verbinden modernes Design mit fortschrittlicher Technologie und sind die ideale Wahl, um Feuchtigkeit in Kellern oder Werkstätten effektiv zu bekämpfen. Beide Geräte sind robust konstruiert und dank ihrer kompakten Bauweise flexibel einsetzbar.

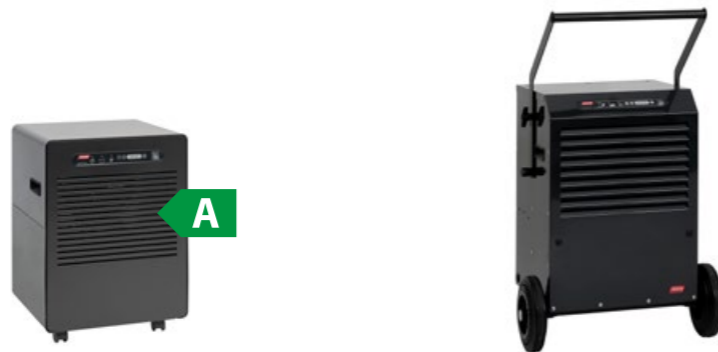

Technische Daten	Airsec 12	Airsec 16
Artikelnummer	313.01 (anthrazit)	313.03 (anthrazit)
Energieeffizienzklasse*	A	–
Wasserentzug 10° C / 60% r. F.	4.3l/24h	9.8 l/24h
Wasserentzug 15° C / 60% r. F.	6.9l/24h	15.7 l/24h
Wasserentzug 20° C / 60% r. F.	11.7l/24h	21.7 l/24h
Einsatzbereich	300 m³	800 m³
Luftdurchsatz	500 m³/h	600 m³/h
Umgebungstemperatur	5–32°C	10–30 °C
Relative Luftfeuchtigkeit Betrieb	40–90%	40–90%
Schalldruckpegel 1 m	52 dB (A)	51 dB (A)
Kältemittel	R290	R454C
Kältemittelgewicht	115 g	430 g
Eimerinhalt	7.2l, Anschluss für Direktablauf	6l, Anschluss für Direktablauf
Spannung	230 VAC	230 VAC
Frequenz	50 Hz	50 Hz
Stromaufnahme	1.43 A	3.67 A
Schutzart	IP 21	IP 41
Leistungsaufnahme	329 W	845 W
Absicherung	10 A/T	10 A/T
Abmessungen (H x B x T)	552 x 404 x 346 mm	676 x 560 x 468 mm
Gewicht	20 kg	35 kg



Airsec 24

für Industrie und Gewerbe

Der Luftentfeuchter Airsec 24 schützt Räume zuverlässig vor Rost, Schimmel und Fäulnis. Er eignet sich sowohl für Keller und Technikräume als auch für den anspruchsvollen industriellen Einsatz auf Baustellen, in Werkstätten oder Archiven. Mit seiner hohen Entfeuchtungsleistung, der robusten Bauweise und dem überzeugenden Preis-Leistungs-Verhältnis zählt der Airsec 24 zu unseren zuverlässigsten Geräten.

Highlights

- Starke Leistung
- Flexibler Einsatz
- Automatische Regelung
- Direktwasseranschluss
- Widerstandsfähige Konstruktion

Technische Daten	Airsec 24
Artikelnummer	313.05
Wasserentzug 10 °C / 60 % r.F.	19.3 l / 24 h
Wasserentzug 15 °C / 60 % r.F.	27 l / 24 h
Wasserentzug 20 °C / 60 % r.F.	39.3 l / 24 h
Einsatzbereich	1200 m³
Luftdurchsatz	850 m³/h
Umgebungstemperatur	10 – 30 °C
Relative Luftfeuchtigkeit Betrieb	40 – 90 %
Schalldruckpegel 2 m	59 dB(A)
Kältemittel	R454C
Kältemittelgewicht	970 g
Eimerinhalt	Direktablauf
Spannung	230 VAC
Frequenz	50 Hz
Stromaufnahme	4.9 A
Schutzart	IP 41
Leistungsaufnahme	1133 W
Absicherung	10 A/T
Abmessungen (H × B × T)**	830 × 697 × 503 mm
Gewicht	57 kg



Stationäre Luftentfeuchter

für Wandmontage



Technische Daten	KRK 10	KRK 25	KRK 40
Artikelnummer	312.01	312.03	312.05
Energieeffizienzklasse*	A	A	A
Wasserentzug 10°C/60% r.F.	4.8l/24h	9.6l/24h	18l/24h
Wasserentzug 15°C/60% r.F.	7.8l/24h	17.4l/24h	33.9l/24h
Wasserentzug 20°C/60% r.F.	9.9l/24h	22.2l/24h	41.4l/24h
Einsatzbereich	300m³	850m³	1200m³
Luftdurchsatz	250m³/h	600m³/h	900m³/h
Umgebungstemperatur	2–32°C	2–32°C	2–32°C
Relative Luftfeuchtigkeit Betrieb	40–90%	40–90%	40–90%
Schalldruckpegel 2 m	54 dB(A)	56 dB(A)	55 dB(A)
Kältemittel	R290	R32	R32
Kältemittelgewicht	115 g	290 g	680 g
Spannung	230 VAC	230 VAC	230 VAC
Frequenz	50 Hz	50 Hz	50 Hz
Stromaufnahme	1.52 A	3.7 A	5.45 A
Schutzart	IP 20	IP 20	IP 20
Leistungsaufnahme	340 W	815 W	1230 W
Absicherung	10 A/T	10 A/T	10 A/T
Abmessungen (H × B × T)	323 × 560 × 416 mm	400 × 560 × 416 mm	504 × 560 × 518 mm
Gewicht	22 kg	33 kg	45 kg

Technische Daten	CDF 10
Artikelnummer	333.07
Wasserentzug 20°C/60% r.F.	4.8l/24h
Einsatzbereich	80m³
Luftdurchsatz	220m³/h
Umgebungstemperatur	10–30°C
Schalldruckpegel 1 m	46 dB(A)
Kältemittel	R134a
Kältemittelgewicht	190 g
Eimerinhalt	optional: 5.5l
Spannung	230 VAC
Frequenz	50 Hz
Stromaufnahme	2.1 A
Schutzart	IP X2
Leistungsaufnahme	390 W
Absicherung	10 A/T
Abmessungen (H × B × T)	600 × 535 × 240 mm
Gewicht	28 kg



GENIUS – Entfeuchten und Lüften

vereinfachte Installation durch
Teilbarkeit des Gerätes

Der Kondensationsentfeuchter GENIUS ist eine effiziente Lösung, um die Luftfeuchtigkeit in Untergeschossen wie Kellerräumen, Zivilschutzanlagen, Lager und Archiven wirksam zu kontrollieren und ein ideales Raumklima zu schaffen.

Intelligentes Steuerungskonzept

Der GENIUS ermöglicht durch seine moderne mikroprozessorgesteuerte Einheit eine automatische Luftentfeuchtung nach Bedarf und sorgt für einen kontrollierten täglichen Luftwechsel, unabhängig von den klimatischen Bedingungen der Aussenluft. Die Luft wird nur dann über die effiziente Wärmepumpe zusätzlich entfeuchtet, wenn es die Aussenluftbedingungen erfordern.

Die betriebsbereite Steuerung ist im GENIUS bereits integriert und wird mit allen notwendigen Sensoren und Sicherheitseinrichtungen geliefert. Die Steuerung berücksichtigt intelligent und adaptiv alle Bedingungen von Aussenluft und Abluft.

Die Position der FOL/AUL und die Installationsseite für den Strom- und Kondenswasseranschluss sind wählbar. Bei der DX-Variante erfolgt der Anschluss rechts, bei der SX-Variante links.

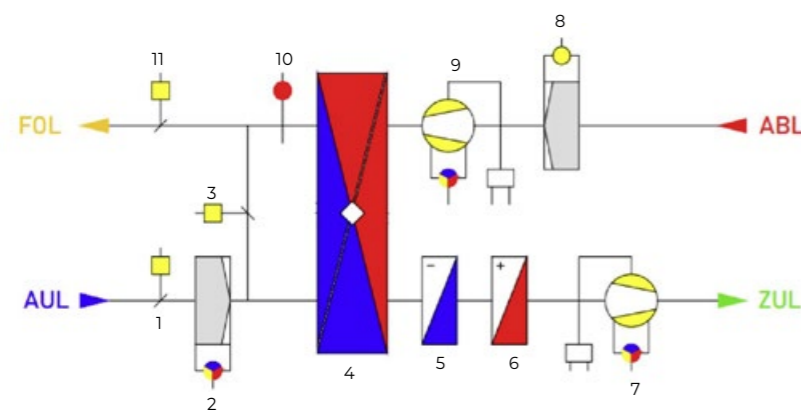

Anlagenschema

1. AUL-Klappe
2. AUL-Filter mit Druckdifferenzmessung
3. UML-Klappe
4. WRG-Kreuzstromwärmetauscher
5. Verdampfer
6. Verflüssiger
7. ZUL-Ventilator
8. ABL-Filter mit Druckdifferenzmessung
9. ABL-Ventilator
10. Feuchte- und Temperaturfühler
11. FOL-Klappe



GENIUS LT



Der Kondensationsentfeuchter GENIUS ist in der Ausführung LT ohne Wärmerückgewinnung erhältlich. Flexibler Einbau durch wählbare Anordnung (DX für rechts, SX für links) der Strom- und Kondenswasseranschlüsse.

Highlights

- Energieeffiziente Technologie
- Anpassbar an Kanalsystem
- Modernes Touch-Display
- Kompatibel mit BUS-Systemen
- Minimierung von Energiekosten

Technische Daten	Genius 1.1 LT 500 DX / SX	Genius 1.1 LT 750 DX / SX	Genius 1.1 LT 1000 DX / SX
Artikelnummer	350.06 / 350.16	350.07 / 350.17	350.08 / 350.18
Wasserentzug 10°C / 60%	19l/24h	30l/24h	40l/24h
Wasserentzug 15°C / 60%	23l/24h	42l/24h	52l/24h
Wasserentzug 20°C / 60%	31l/24h	50l/24h	68l/24h
Luftdurchsatz	500m³ / h	750m³ / h	1000m³ / h
Umgebungstemperaturen	10 - 30°C	10 - 30°C	10 - 30°C
Schalldruckpegel	53 dB(A)	56 dB(A)	57 dB(A)
Kältemittel	R410A	R410A	R410A
Kältemittelgewicht	2.4 kg	2.4 kg	2.4 kg
Spannung	230 VAC	230 VAC	230 VAC
Stromaufnahme	3.5 A	6.1 A	8.7 A
Leistungsaufnahme	800 W	1400 W	2000 W
Absicherung	16 A	16 A	16 A
Externer Druck	250 Pa	250 Pa	250 Pa
Abmessungen (H × B × T)	1550 × 980 × 650 mm	1550 × 980 × 650 mm	1550 × 980 × 650 mm
Gewicht	235 kg	235 kg	235 kg

GENIUS HR



Der Kondensationsentfeuchter GENIUS ist in der Ausführung HR mit Wärmerückgewinnung erhältlich. Flexibler Einbau durch wählbare Anordnung (DX für rechts, SX für links) der Strom- und Kondenswasseranschlüsse.

Highlights

- Energieeffiziente Technologie
- Anpassbar an Kanalsystem
- Modernes Touch-Display
- Kompatibel mit BUS-Systemen
- Minimierung von Energiekosten

Technische Daten	Genius 2.1 HR 300 DX / SX	Genius 2.1 HR 500 DX / SX	Genius 2.1 HR 800 DX / SX	Genius 2.1 HR 1000 DX / SX	Genius 2.1 HR 1300 DX / SX
Artikelnummer	350.01 / 350.11	350.02 / 350.12	350.03 / 350.13	350.09 / 350.19	350.04 / 350.14
Wasserentzug 10°C / 60%	16l/24h	19l/24h	30l/24h	37l/24h	58l/24h
Wasserentzug 15°C / 60%	20l/24h	23l/24h	42l/24h	48l/24h	65l/24h
Wasserentzug 20°C / 60%	25l/24h	31l/24h	50l/24h	58l/24h	78l/24h
Luftdurchsatz	300m³ / h	500m³ / h	800m³ / h	1000m³ / h	1300m³ / h
Umgebungstemperaturen	10 - 30°C	10 - 30°C	10 - 30°C	10 - 30°C	10 - 30°C
Schalldruckpegel	51 dB(A)	53 dB(A)	53 dB(A)	54 dB(A)	56 dB(A)
Kältemittel	R410A	R410A	R410A	R410A	R410A
Kältemittelgewicht	2.4 kg	2.4 kg	2.4 kg	2.4 kg	2.4 kg
Spannung	230 VAC	230 VAC	230 VAC	230 VAC	230 VAC
Stromaufnahme	3.5 A	4.6 A	7.0 A	8.7 A	10.4 A
Leistungsaufnahme	800 W	1050 W	1600 W	2000 W	2400 W
Absicherung	16 A	16 A	16 A	16 A	16 A
Externer Druck	250 Pa	250 Pa	250 Pa	250 Pa	250 Pa
Abmessungen (H × B × T)	1760 × 1570 × 800 mm	1760 × 1570 × 800 mm	1760 × 1570 × 800 mm	1760 × 1570 × 800 mm	1760 × 1570 × 800 mm
Gewicht	430 kg	430 kg	430 kg	430 kg	430 kg

Stationäre Schwimmbadentfeuchter



KRS Wandmodell

In jedem Schwimmbad ist die Luftfeuchtigkeit eine ständige Herausforderung. Unsere stationären Schwimmbadentfeuchter bieten eine effektive Feuchtigkeitskontrolle. Durch ihre kompakte Bauweise benötigen unsere Wandmodelle nur wenig Platz und fügen sich harmonisch in die Architektur Ihres Schwimmbades ein. Die Wandmodelle arbeiten leise im Hintergrund, ohne die ruhige Atmosphäre des Schwimmbades zu stören. Mit hochwertigen Materialien und moderner Technologie bieten sie eine zuverlässige und langlebige Leistung.

Highlights

- Effiziente Feuchtigkeitskontrolle
- Platzsparendes Design
- Einfache Installation und Wartung
- Geräuscharmer Betrieb
- Langlebige Leistung

Technische Daten	KRS 31	KRS 55	KRS 74
Artikelnummer	371.05	373.05	375.05
Wasserentzug 28°C/60% r.F.	30.8l/24h	55.2l/24h	73.9l/24h
Luftdurchsatz	600m³/h	680m³/h	740m³/h
Umgebungstemperatur	10–32°C	10–32°C	10–32°C
Relative Luftfeuchtigkeit Betrieb	40–95%	40–95%	40–95%
Schalldruckpegel 1 m	48 dB(A)	52 dB(A)	56 dB(A)
Kältemittel	R32	R32	R32
Spannung	230 VAC	230 VAC	230 VAC
Frequenz	50 Hz	50 Hz	50 Hz
Stromaufnahme	3.4 A	5.1 A	9.8 A
Leistungsaufnahme	590 W	930 W	1480 W
Absicherung	10 A/T	10 A/T	10 A/T
Abmessungen (H x B x T)	824 x 1'174 x 320 mm	824 x 1'174 x 320 mm	824 x 1'174 x 320 mm
Gewicht	66 kg	70 kg	76 kg



KRW Kanalmodell

Ohne zusätzlichen Platzbedarf lassen sich unsere Kanalmodelle nahtlos in das bestehende Belüftungssystem Ihres Schwimmbades integrieren. Die kontinuierliche Entfernung von Feuchtigkeit trägt zur Verbesserung der Luftqualität bei und reduziert das Risiko von Schimmelbildung und unangenehmen Gerüchen. Dank des energieeffizienten Betriebs werden die Betriebskosten gesenkt und gleichzeitig die Umweltbelastung minimiert. Je nach den Anforderungen Ihres Schwimmbades bieten unsere Kanalmodelle skalierbare Leistungsoptionen, um eine maßgeschneiderte Lösung zu bieten.

Highlights

- Nahtlose Integration
- Effiziente Luftzirkulation
- Verbesserte Luftqualität
- Optimale Energieeffizienz
- Skalierbare Leistung

Technische Daten	KRW 31	KRW 55	KRW 74
Artikelnummer	371.07	373.07	375.07
Wasserentzug 28°C/60% r.F.	30.8l/24h	55.2l/24h	73.9l/24h
Luftdurchsatz	600m³/h	680m³/h	740m³/h
Umgebungstemperatur	10–32°C	10–32°C	10–32°C
Relative Luftfeuchtigkeit Betrieb	40–95%	40–95%	40–95%
Schalldruckpegel 1 m	48 dB(A)	52 dB(A)	56 dB(A)
Kältemittel	R32	R32	R32
Spannung	230 VAC	230 VAC	230 VAC
Frequenz	50 Hz	50 Hz	50 Hz
Stromaufnahme	3.4 A	5.1 A	9.8 A
Leistungsaufnahme	590 W	930 W	1480 W
Absicherung	10 A/T	10 A/T	10 A/T
Abmessungen (H x B x T)	835 x 1'093 x 320 mm	835 x 1'093 x 320 mm	835 x 1'093 x 320 mm
Gewicht	66 kg	70 kg	76 kg

Kleider- trocknungs- schränke



Wäschetrocknungsschrank KWT 2.0

Der kleinste Trockenraum

So trocknet man heute – platzsparend, energiesparend und textilschonend. Im Wäschetrocknungsschrank der Krüger + Co. AG trocknet alles, von der Seidenbluse bis zum Leinentuch, auf der Stange oder auf dem Bügel, natürlich und knitterfrei. Schonender geht es nicht! Der KWT 2.0 verbraucht über 50% weniger Strom als die besten Tumbler. Es sind weder Zu- noch Abluftleitungen erforderlich, sofern dies nicht aus Geruchsgründen notwendig ist, wie z.B. bei Berufs- oder Sportbekleidung. Die Trocknungszeit kann über drei Programmstufen von kurz bis energiesparend gewählt werden.

Highlights

- Geringer Platzbedarf
- Hohe Entfeuchtungsleistung
- Drei Programmstufen
- Knitterfreie Trocknung
- Energieeffiziente Trocknung

Technische Daten	KWT 2.0
Artikelnummer	345.01
Wäschemenge	6 kg
Luftdurchsatz	900 m ³ /h
Umgebungstemperatur	5 – 25 °C
Schalldruckpegel	58 dB (A)
Kältemittel	R407C
Spannung	230 VAC
Frequenz	50 Hz
Leistungsaufnahme	1.5 kW
Absicherung	10 A/T
Abmessungen (H × B × T)	2'030 × 1'430 × 630 mm
Gewicht	300 kg
Wandabstand	70 mm
Zubehör inklusive	3 ausziehbare Wäschehängeroeste



Kleider- trocknungsschrank KKT 2.0

Für Berufskleider

Der Kleider-
trocknungsschrank KKT 2.0 ist die optimale Lösung für die schnelle, energieeffiziente und schonende Trocknung von feuchter Berufskleidung, Stiefel, Handschuhe, Seile usw. Mit modernster Wärmepumpen- und Kondensationstechnik trocknet er bei niedrigen Temperaturen unter +50°C, ohne Materialien wie Klett- oder Reissverschlüsse zu beschädigen und garantiert geringen Energieverbrauch. Die Imprägniermittel werden genauso gut ausgehärtet wie bei Trocknungsverfahren mit höheren Temperaturen – aber kostengünstiger, schonender und ohne Reibung.

Highlights

- Geringer Platzbedarf
- Hohe Entfeuchtungsleistung
- Drei Programmstufen
- Materialschonendes Verfahren
- Energieeffiziente Trocknung

Technische Daten	KKT 2.0
Artikelnummer	345.03
Wasserentzug 42°C/70% r.F.	5l/h
Luftdurchsatz	900 m ³ /h
Umgebungstemperatur	5 – 25 °C
Schalldruckpegel	58 dB (A)
Kältemittel	R407C
Spannung	230 VAC
Frequenz	50 Hz
Leistungsaufnahme	1.5 kW
Absicherung	10 A/T
Abmessungen (H × B × T)	2'030 × 1'430 × 630 mm
Gewicht	300 kg
Wandabstand	70 mm
Zubehör inklusive	1 × Kleiderstange 12 × Kleiderbügel 1 × Schuhtablar
Zubehör auf Anfrage	• Stiefelhalter inkl. Montagewinkel • Tablar inkl. Montagewinkel



Unsere Speziallösung in der Autohalle Andelfingen

Unsere Standorte

Degersheim SG

Winterhaldenstrasse 11
9113 Degersheim
Tel: +41 71 372 82 82
info@krueger.ch

Biel/Bienne BE

Fritz-Oppliger-Strasse 18
2504 Biel
Tel: +41 32 365 44 33
biel@krueger.ch

Brig VS

Munderstrasse 21
3900 Brig-Gamsen
Tel: +41 27 924 84 24
brig@krueger.ch

Celerina GR

Via Nouva 2
7505 Celerina/Schlarigna
Tel: +41 81 852 56 85
celerina@krueger.ch

Corminboeuf FR

Route du Pâqui 4
1720 Corminboeuf
Tel: +41 26 309 21 20
corminboeuf@krueger.ch

Delémont JU

Rue Auguste-Quiquerez 70
2800 Delémont
Tel: +41 32 422 82 82
delemont@krueger.ch

Dielsdorf ZH

Brüelstrasse 16
8157 Dielsdorf
Tel: +41 44 855 28 00
dielsdorf@krueger.ch

Forel VD

Rte de l'Industrie 28
1072 Forel
Tel: +41 21 781 07 81
forel@krueger.ch

Frauenfeld TG

Zürcherstrasse 332
8500 Frauenfeld
Tel: +41 52 730 11 30
frauenfeld@krueger.ch

Genf GE

Rte des Acacias 24
1227 Les Acacias
Tel: +41 22 738 03 38
geneve@krueger.ch

Gisikon LU

Reussstrasse 1
6038 Gisikon
Tel: +41 41 392 00 80
gisikon@krueger.ch

Giubiasco TI

Via Campagna 7
6512 Giubiasco
Tel: +41 91 735 15 85
giubiasco@krueger.ch

Grellingen BL

Stauseeweg 2
4203 Grellingen
Tel: +41 61 745 98 98
grellingen@krueger.ch

Marin NE

Streetbox no 41
Route des Helvètes 27
2074 Marin-Epagnier
Tel: +41 32 366 20 69
marin@krueger.ch

Martigny VS

Streetbox no 17
Rue du Levant 167
1920 Martigny
Tel: +41 27 922 01 90
martigny@krueger.ch

Münsingen BE

Buchliweg 4
3110 Münsingen
Tel: +41 31 720 20 00
muensingen@krueger.ch

Oberriet SG

Staatsstrasse 55
9463 Oberriet
Tel: +41 71 761 15 30
oberriet@krueger.ch

Rothrist AG

Helblingstrasse 6
4852 Rothrist
Tel: +41 62 785 30 40
rothrist@krueger.ch

Wangen SZ

Leuholz 25
8855 Wangen
Tel: +41 55 450 60 80
wangen@krueger.ch

Winterthur ZH

Bürglistrasse 33a
8400 Winterthur
Tel: +41 52 643 40 40
winterthur@krueger.ch

Zizers GR

Flurstrasse 7
7205 Zizers
Tel: +41 81 300 62 62
zizers@krueger.ch

Krüger + Co. AG

Winterhaldenstrasse 11
9113 Degersheim
Tel: +41 71 372 82 82

info@krueger.ch
krueger.ch

